

K MONOGIRANTE

ELETTROPOMPE CENTRIFUGHE MONOGIRANTE



DATI TECNICI

Campo di funzionamento:

da 1,8 a 96 m³/h con prevalenza fino a 62 metri.

Liquido pompato: pulito, libero da sostanze solide o abrasive, non viscoso, non aggressivo, non cristallizzato e chimicamente neutro, prossimo alle caratteristiche dell'acqua.

Campo di temperatura del liquido:

K 20/41, K 30/70, K 30/100, K 36/100

K 12/200, K 36/200, K 40/200

: da -10°C a +50°C

Resto della gamma

: da -15°C a +110°C

Massima temperatura ambiente: +40°C

Massima pressione di esercizio:

K 20/41, K 30/70, K 30/100, K 36/100, K 12/200, K 14/400 : 6 bar (600 kPa)

K 36/200, K 40/200, K 55/200, K 11/500, K 18/500, K 28/500 : 8 bar (800 kPa)

K 40/400, K 50/400, K 30/800, K 40/800, K 50/800,

K 20/1200, K 25/1200, K 35/1200

: 10 bar (1000 kPa)

Grado di protezione:

IP 44 (IP 55 per motori da 2,2 - 3 - 4 - 5,5 - 7,5 - 9,2 - 11 kW)

Grado di protezione alla morsettiera: IP 55

Classe di isolamento: F

Tensione di serie:

monofase 220-240 V / 50 Hz

trifase 230-400 V / 50 Hz fino a 4 kW incluso-400 V Δ 50Hz dai 5,5 kW

Installazione: fissa orizzontale o verticale purché il motore sia posizionato sopra la pompa.

Esecuzioni speciali a richiesta: altre tensioni e/o frequenze.

APPLICAZIONI

Pompa centrifuga monogirante idonea in impianti domestici, civili, industriali ed agricoli e per impieghi di travaso, miscelazione ed irrigazione.

CARATTERISTICHE COSTRUTTIVE DELLA POMPA

Corpo pompa e supporto motore in ghisa.

Girante in tecnopolimero o in ghisa come da tabelle DATI TECNICI.

Tenuta meccanica in carbone/ceramica.

CARATTERISTICHE COSTRUTTIVE DEL MOTORE

Di tipo asincrono chiuso e raffreddato a ventilazione esterna.

Rotore montato su cuscinetti a sfere sovradimensionati per garantire silenziosità e durata.

Protezione termo-amperometrica incorporata e condensatore permanentemente inserito nella versione monofase.

Per la protezione del motore trifase è raccomandabile l'uso di un telesalvatore in accordo alle norme vigenti.

Costruzione secondo normative CEI 2-3

Motori IE2 di serie da 0,75 kW fino a 5,5 Kw - IE3 ≥ 7,5 Kw

K MONOGIRANTE

ELETTROPOMPE CENTRIFUGHE MONOGIRANTE

MATERIALI

N°	PARTICOLARI*	MATERIALI	MODELLI
1	CORPO POMPA	GHISA 200 UNI ISO 185	
3	SUPPORTO	GHISA 200 UNI ISO 185	
4	GIRANTE	TECNOPOLIMERO A	20/41; K 30/70; K 30/100; K 36/100; K 12/200; K 36/200; K 40/200;
		TECNOPOLIMERO B	K 55/200
		GHISA 200 UNI ISO 185	K 14/400; K 11/500; K 18/500; K 28/500; K 40/400; K 50/400; K 30/800; K 40/800; K 50/800; K 20/1200; K 25/1200; K 35/1200;
7	ALBERO CON ROTORE	ACCIAIO INOSSIDABILE AISI 416 X12CRS13 UNI 6900/71	K 20/41; K 30/70; K 12/200
		ACCIAIO INOSSIDABILE AISI 303 X10CRNIS 1089 UNI 6900/71	K 30/100; K 36/100; K 36/200; K 40/200; K 55/200; K14/400; K 11/500; K 18/500; K 28/500
		ACCIAIO INOSSIDABILE AISI 304 X5CRNI 1810 UNI 6900/71	K 40/400; K 50/400; K 30/800; K 40/800; K 50/800; K 20/1200; K 25/1200; K 35/1200;
16	TENUTA MECCANICA	CARBONE/CERAMICA	
28	GUARNIZIONE OR	GOMMA NBR	
		GOMMA EPDM	K 36/200; K 40/200; K 55/200; K 14/400; K 11/500; K 18/500; K 28/500; K 30/800; K 40/800; K 50/800; K 20/1200; K 25/1200; K 35/1200;

* A contatto con il liquido

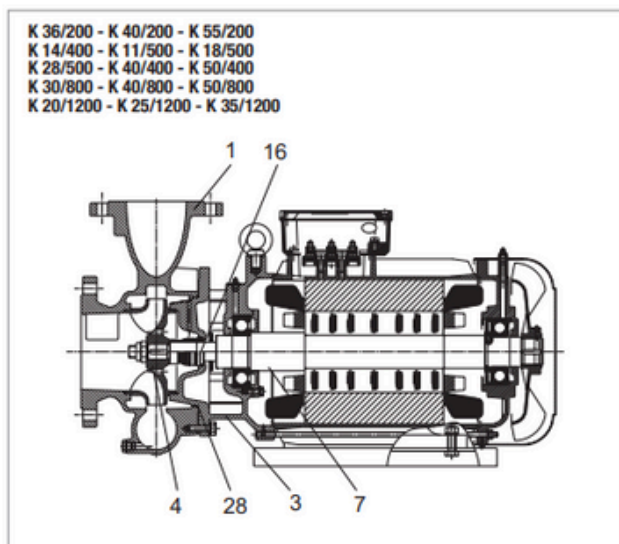
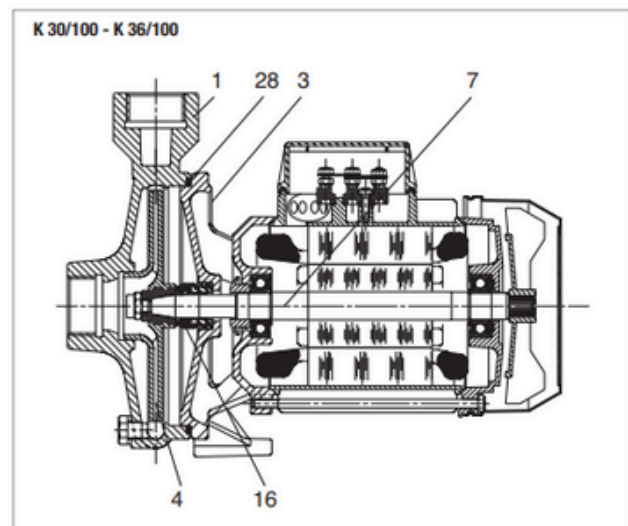
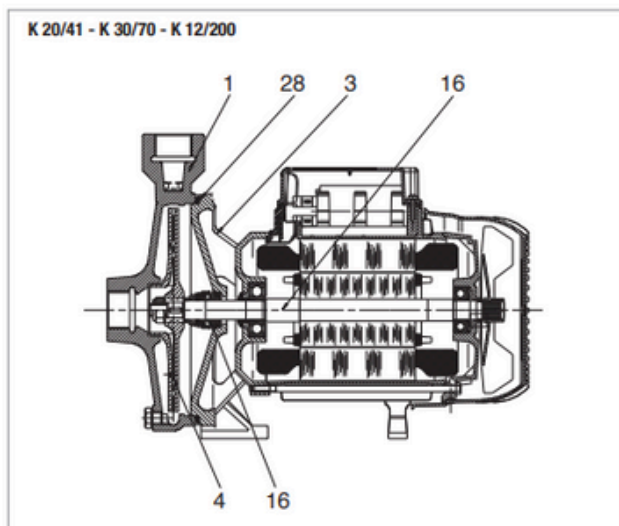

GAMMA K MONOGIRANTE

ELETTROPOMPE CENTRIFUGHE

CAMPO DELLE PRESTAZIONI

Le curve di prestazione sono basate su valori di viscosità cinematica = 1 mm²/s e densità pari a 1000 kg/m³. Tolleranza delle curve secondo ISO9906.

TABELLA GRAFICA DI SELEZIONE

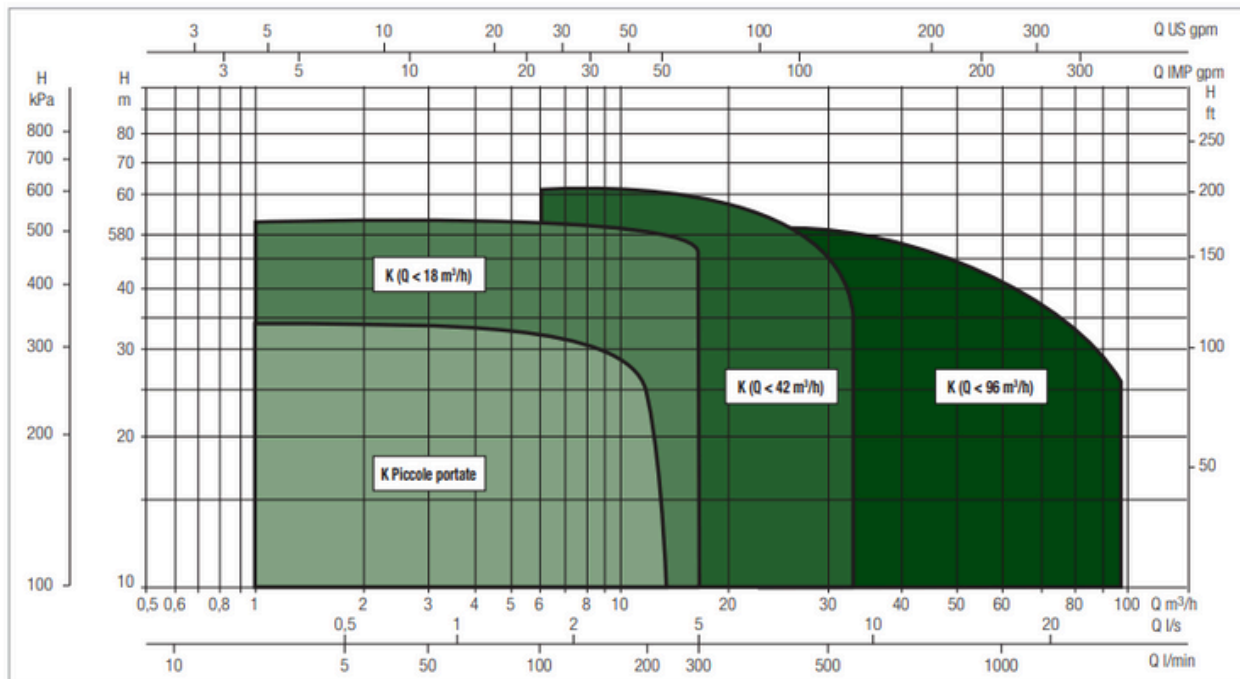

K 20/41 - ELETTROPOMPE CENTRIFUGHE MONOGIRANTE PER APPROVVIGIONAMENTO IDRICO IN AMBIENTE DOMESTICO, CIVILE E INDUSTRIALE

Campo di temperatura del liquido pompato: da -10°C a +50°C - Massima temperatura ambiente: +40°C

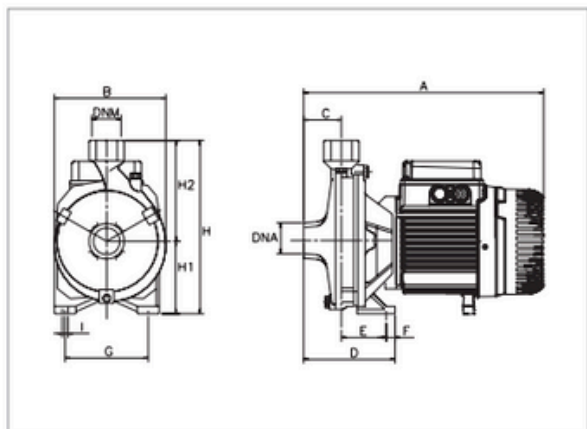

Vedi riferimenti efficienza idraulica a pag. 291

Le curve di prestazione sono basate su valori di viscosità cinematica = 1 mm²/s e densità pari a 1000 kg/m³. Tolleranza delle curve secondo ISO9906.

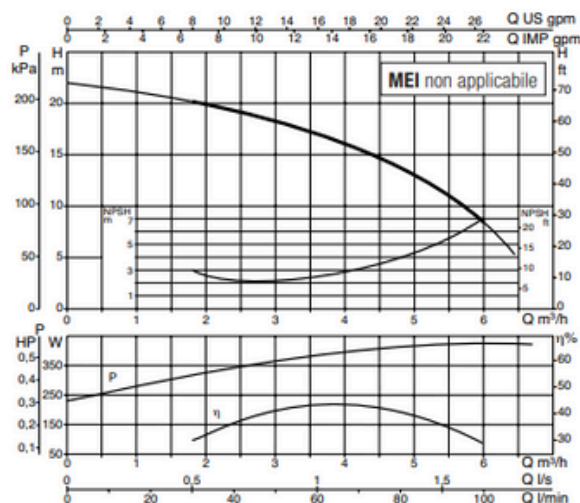

MODELLO	ALIMENTAZ. 50 Hz	P1 MAX kW	P2 NOMINALE		In A	TIPO MOTORE	Ist A	GIRI/min. n. 1/min.	CONDENSATORE	
			kW	HP					μF	Vc
K 20/41 M	1x220-240 V ~	0,65	0,37	0,5	3	-	8,5	2800	10	450
K 20/41 T	3x230-400 V ~	0,64	0,37	0,5	2,3-1,3	-	8,6-5	2800	-	-

MODELLO	A	B	C	D	E	F	G	ØI	H	H1	H2	DNA	DNM	DIMENSIONI IMBALLO			VOLUME (mc)	PESO Kg
														L/A	L/B	H		
K 20/41	275	160	50	100	50	15	110	9	205	85	120	1" G	1" G	332	202	257	0,024	10